

## CARATTERISTICHE TECNICHE GENERALI

Ingombri massimi	mm	2212x1362x1165
Peso Approssimativo	Kg.	800
Dimensioni della tavola	mm	760x600
Altezza massima del materiale	mm	450
Potenza installata	Kw	4 Kw
Corrente nominale	A	9.1
Alimentazione	--	380 Volt trifase
Grado di protezione	IP	IP55
Velocità nastro Variazione Continua	mt/min	30-300/120-1200
Dimensione nastro sega	mm	4700 X 6-8-13-15-20-27

### VISTA GENERALE DELL'IMPIANTO

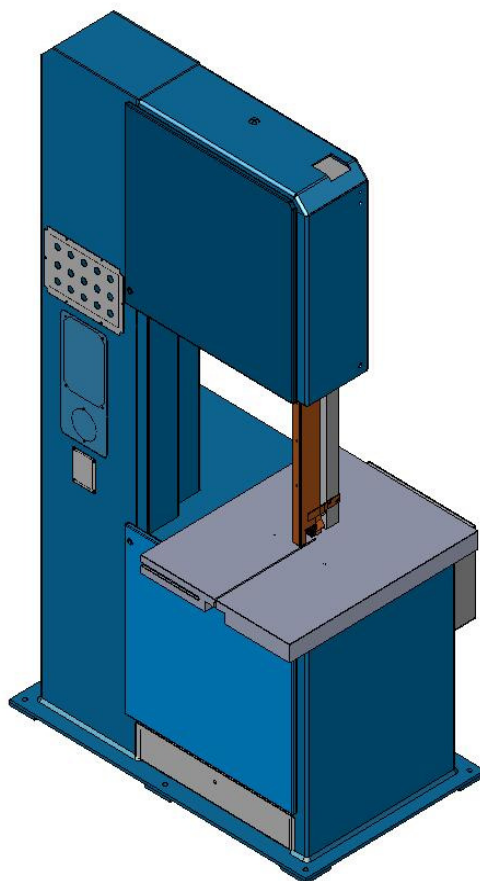

# IMGOMBRI MACCHINA E QUOTE DI FISSAGGIO

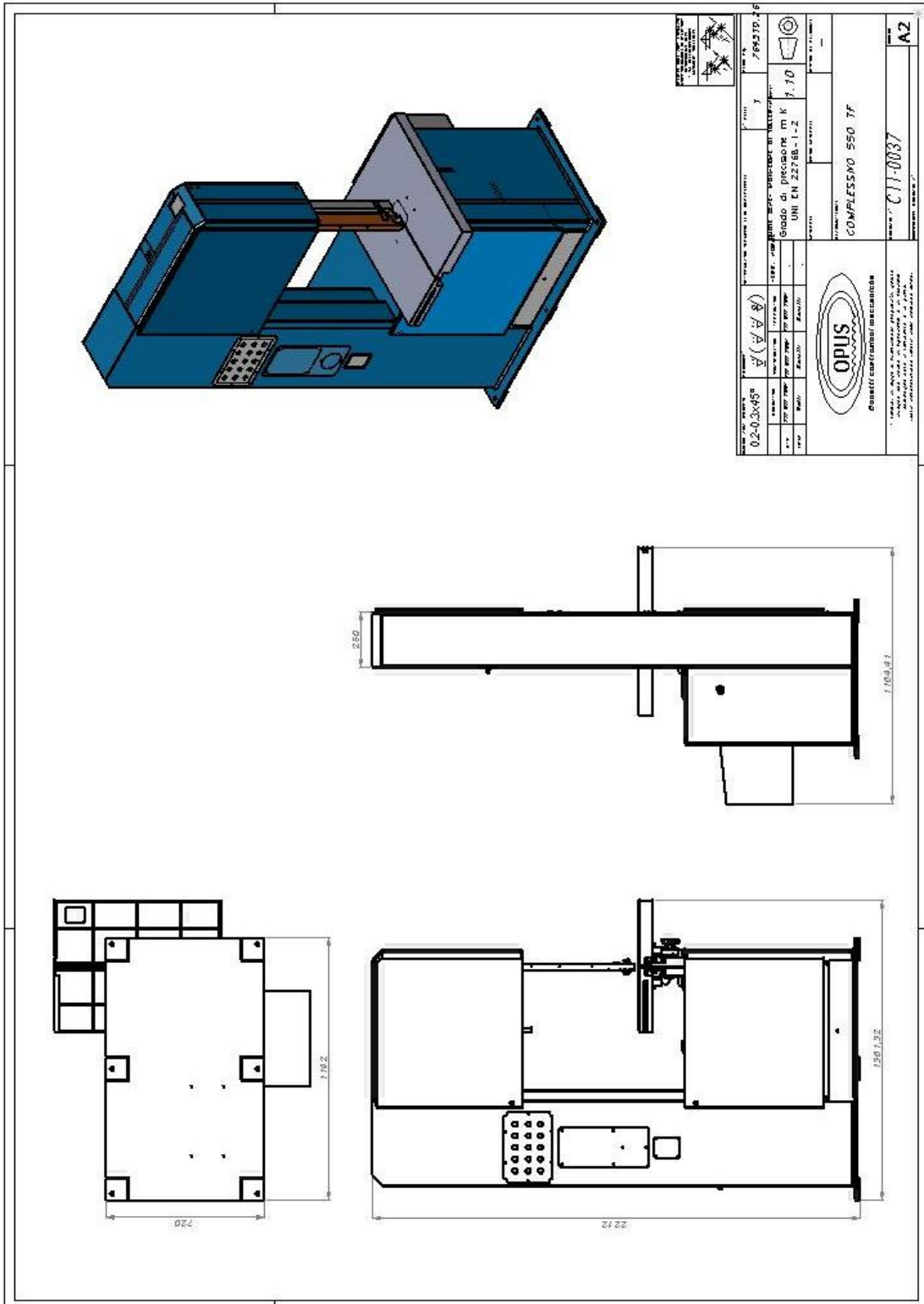

		7843 TD-2	
0,2-0,3x45°		1	
1/2" (1/4" / 8")		7,10	
Serie di pezzi m K UNI EN 22768-1-2		7,10	
OPUS Sistemi caricatori meccaniche		COMPLESSIVO 550 TF	
1. MODELLO: OPUS 550 2. DESCRIZIONE: SISTEMA DI CARICAMENTO MECCANICO 3. DIMENSIONI: 1592x2272x1592 mm 4. MATERIE PLASTICHE: ABS, POM, PC, PA		C11-0037	
A2		A2	